

ПАСПОРТ**ООО «МЕДСТАЛЬКОНСТРУКЦИЯ»**

**СТОЛ МЕДИЦИНСКОЙ СЕСТРЫ ПДМС - «МСК»: МД-901.00 из набора мебели медицинской
ТУ 9452-037-52962725-2017**

1. ТЕХНИЧЕСКИЕ ХАРАКТЕРИСТИКИ

1.1 Стол медицинской сестры (далее по тексту — стол) предназначен для организации рабочего места дежурного медицинского работника в больницах, в санаториях и т.д.
1.2 Стол изготавливается для эксплуатации при температуре окружающей среды от +10°C до +35°C и относительной влажности 80% при температуре +25°C.

2. ТЕХНИЧЕСКИЕ ХАРАКТЕРИСТИКИ

2.1 Габаритные размеры: 1500x1500x1200 мм, ±5 мм. (Левая секция 1500x600x1200, правая 900x450x730)

2.2 Масса 90 кг, не более.

3. КОМПЛЕКТНОСТЬ

3.1 Комплект поставки стола соответствует указанному в таблице 1.

Таблица 1.

№ поз.	Наименование комплектующего	Кол-во, шт.	Размеры, мм.
1	Стенка боковая надстройки	2	434x250x16
2	Крышка надстройки	2	748x250x16
3	Полка надстройки	2	716x234x16
4	Стенка задняя надстройки	2	716x434x16
5	Стенка боковая стола левой секции	3	734x570x16
6	Столешница левой секции	1	1500x600x16
7	Стенка задняя стола левой секции	1	400x1074x16
8	Царга левой секции	1	368x658x16
9	Порог	2	368x60x16
10	Ящик		
	Лицевая часть	3	214x395x16
	Боковина	6	430x140x16
	Задняя часть	3	342x140x16
	Дно ящика	3	318x438x3
11	Стенка боковая стола правой секции	3	714x425x16
12	Столешница правой секции	1	900x450x16
13	Дно правой секции	1	368x425x16
14	Полка правой секции	2	368x409x16
15	Стенка задняя стола правой секции	1	368x638x16
16	Царга правой секции	1	484x400x16
17	Дверь	1	524x395x16
18	Дно левой секции	1	368x570x16

3. УСТРОЙСТВО И ПРИНЦИП РАБОТЫ

3.1 Стол собран из элементов, выполненных из ламинированной ДСП (ЛДСП).

3.2 Стол представляет собой модульную сборно-разборную конструкцию.

3.3 Стол имеет две секции:

- первая секция — стол; тумба с тремя ящиками; надстройка на столе, с четырьмя полками;
- вторая секция — приставной столик с тумбой, в которой имеется отделение с дверью и открытая полка.

3.4 Элементы столов и надстроек закреплены друг относительно друга металлическими эксцентриковыми стяжками и деревянными шкантами.

3.5 Все кромки облицованы кромочной лентой ПВХ

4. МЕРЫ БЕЗОПАСНОСТИ

4.1 К сборке и эксплуатации столов допускаются лица, внимательно изучившие настоящее описание и их конструкцию.

5. ФУРНИТУРА.

5.1 Комплектность фурнитуры соответствует указанной в таблице 2.

Таблица 2.

№ поз.	Наименование комплектующего	Кол-во, шт.
1	Стяжка-эксцентрик ТЕ 15 хром	30
2	Шток	30
3	Конфирмат	44
4	Ключ шестигранный	1
5	Шкант 8x30	100
6	Шуруп 2А3-13 ГОСТ 1145-75	60
7	Подпятник	16
8	Заглушка эксцентрик	30
9	Заглушка конфирмат	44
10	Петля	2
11	Ручка-скоба	4
12	Полкодержатель	4
13	Комплект направляющих	3

6. ПОДГОТОВКА К СБОРКЕ

6.1 После транспортирования стола в условиях отрицательных температур, перед распаковкой необходимо выдержать его в нормальных температурных условиях не менее 2 часов.

6.2 Распаковать стол и проверить целостность покрытия и целостность элементов секций.

6.3 Проверить комплектность.

6.4 Осуществить сборку согласно инструкции.

7. ТЕХНИЧЕСКОЕ ОБСЛУЖИВАНИЕ

7.1 Стол имеет простую надежную конструкцию и не требует специального технического обслуживания.

8. ПРАВИЛА ТРАНСПОРТИРОВАНИЯ И ХРАНЕНИЯ

8.1 Стол в упаковке предприятия-изготовителя транспортируется крытыми транспортными средствами при температуре от -50°C до +50°C без конденсации влаги.

8.2 Хранение должно осуществляться в сухих складских помещениях, исключающих воздействие атмосферных осадков и агрессивных сред.

9. ГАРАНТИИ ИЗГОТОВИТЕЛЯ

9.1 Предприятие-изготовитель гарантирует соответствие продукции требованиям технической документации при соблюдении потребителем условий эксплуатации, транспортирования и хранения, установленных в технической документации и указанных в настоящем паспорте.

9.2 Гарантийный срок составляет 12 месяцев с момента ввода в эксплуатацию, но не более 18 месяцев с даты получения продукции конечным Покупателем.

9.3 Гарантийный срок хранения составляет 6 месяцев с даты получения продукции конечным Покупателем.

9.4 В течение гарантийного срока завод-изготовитель безвозмездно ремонтирует или заменяет изделие или его составные части в случае неисправности при условии соблюдения потребителем правил транспортирования, хранения и эксплуатации, а так же при предъявлении заполненного гарантийного талона.

10. СВИДЕТЕЛЬСТВО О ПРИЕМКЕ

Стол медицинской сестры ПДМС «МСК»: МД-901.00 из набора мебели медицинской _____

Дата выпуска _____

М. П.

Соответствует ТУ 9452-037-52962725-2017 и признан годным к эксплуатации.

Подпись лиц, ответственных за приемку _____

11. ГАРАНТИЙНЫЙ ТАЛОН

на ремонт (замену) в течение гарантийного срока

Изделие _____

наименование и тип изделия

номер ГОСТ или ТУ

Номер и дата выпуска _____

Приобретено _____

дата, подпись, штамп торгующей организации

Производитель: ООО «Медстальконструкция»

Россия, 450024, РБ, г. Уфа, ул. Глазьевская, д. 1/1, тел. (347)291-20-81, 292-26-00

Схема сборки стола МД-901.00

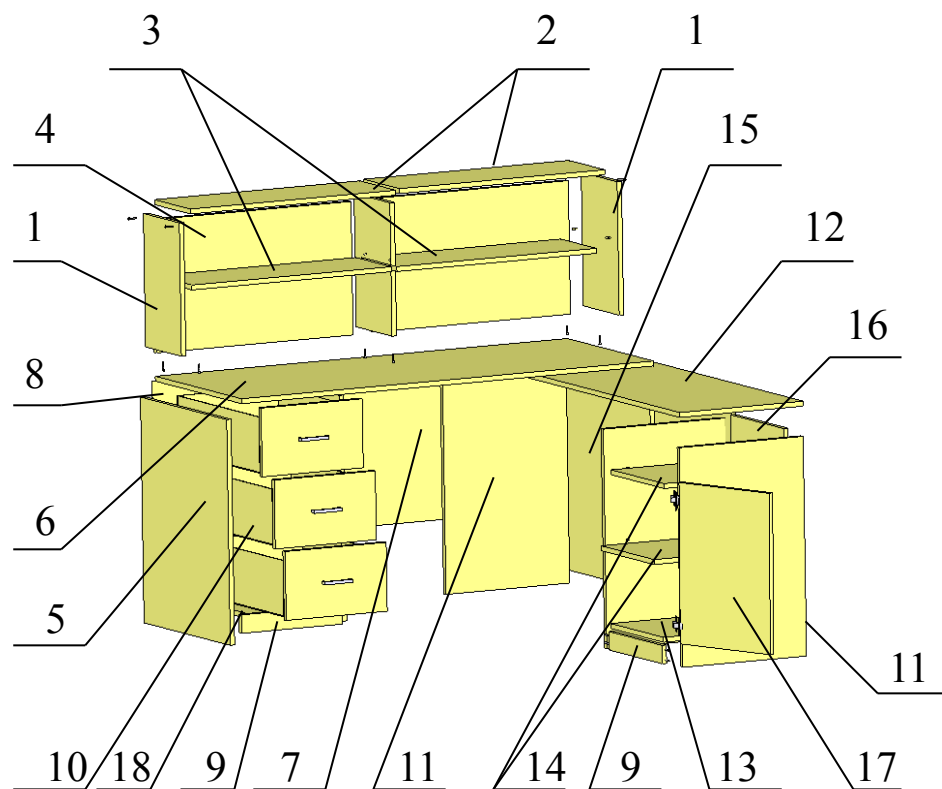

Инструкция по сборке

1. При помощи стяжек-эксцентров и шкантов соединить боковины надстройки (1) с крышками (2), задней стенкой (4) и полками (3).
2. Скрепить с помощью стяжек-эксцентров и шкантов заднюю стенку (7), царгу (8), дно(18), столешницу (6) и шкантами порог (9) с боковинами стола (5) левой секции.
3. Собрать ящики(10) при помощи стяжек-эксцентров и шкантов. Дно ящика завести в паз на боковинах и лицевой панели. Прикрепить направляющие при помощи шурупов.
4. На направляющих, которые шурупами крепятся к боковинам стола (5) левой секции, установить ящики (10).

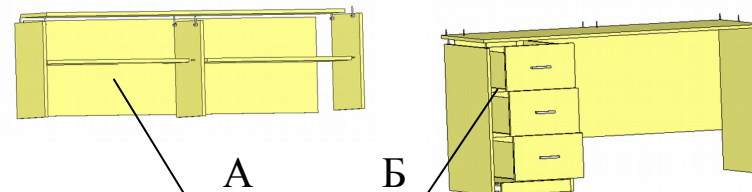

4. Скрепить конфирматами надстройку (А) со столом (Б) левой секции.
5. С помощью стяжек-эксцентров и шкантов скрепить боковины стола правой части (11) с дном (13), задней стенкой (15), царгой (16), столешницей (12) и шкантами с порогом (9).
6. Между боковинами правой части (11) на полкодержатели установить полки (14).

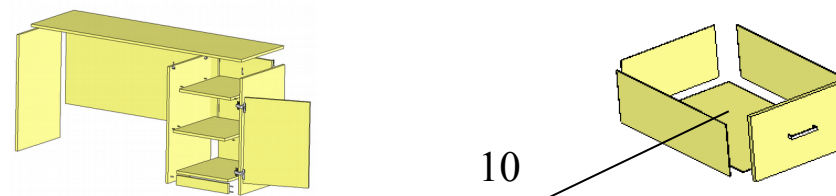

7. С помощью петель навесить дверь (17), используя для этого предусмотренные конструкцией винты на петлях.
8. Используя винты на дверь (17) и ящики (10) прикрепить ручки, а под боковины столов правой и левой секций (5, 11) с помощью шурупов установить подпятники.

Инструкция по сборке стола медицинского для врача МД-304.01

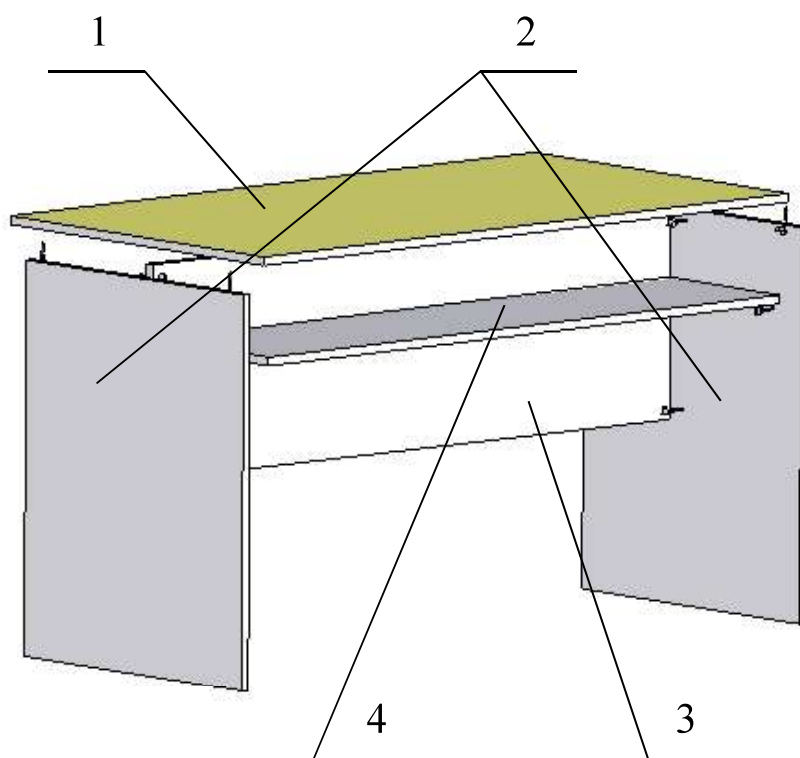

1. Скрепить стенки боковые (2) с царгой (3) и полкой (4) при помощи конфирматов.
2. Сверху с помощью стяжек-эксцентров и шкантов скрепить столешницу (1) с царгой (3) и боковинами (2).
3. Под боковины (2) с помощью шурупов установить подпятники.