

1. Общие сведения.

1.1. Тележка внутрикорпусная, предназначена для оснащения медицинских учреждений и организаций.

2. Техническая характеристика.

2.1. Общий вид и габаритные размеры тележки.

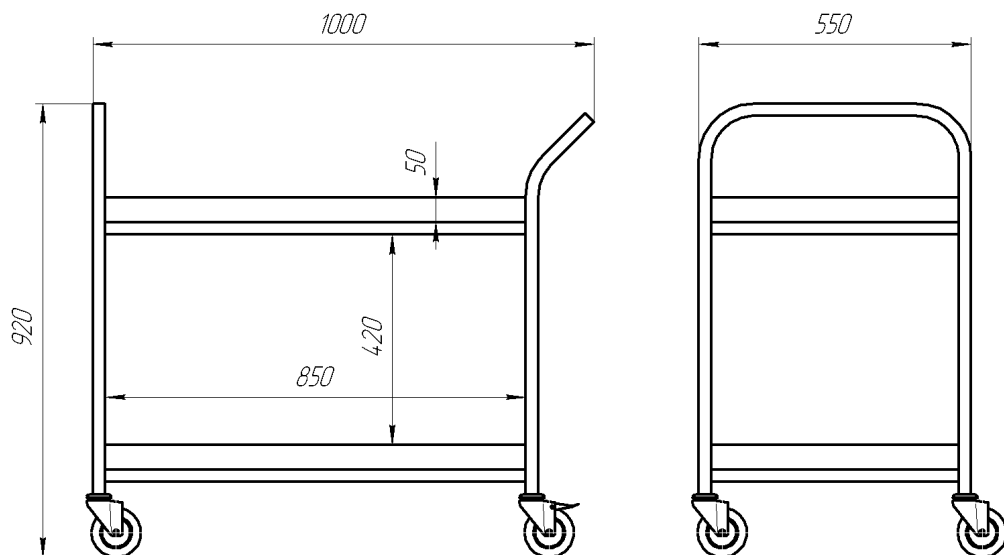

2.2. Каркас тележки выполнен из профильной трубы.

2.3. Полки выполнены из нержавеющей стали. Максимальная распределенная нагрузка на полку должна составлять не более 20кг.

2.4. Конструкция тележки обеспечивает её перемещение по горизонтальной поверхности при помощи четырех поворотных колесных опор (2 с тормозом, 2 без тормоза). Диаметр колес - 100мм.

3. Комплект поставки.

- тележка в сборе – 1шт.
- паспорт – 1 экз.

4. Правила транспортировки и эксплуатации.

- 4.1. Склады для хранения продукции должны быть крытыми и проветриваемыми, или иметь принудительную вентиляцию.
- 4.2. Продукция в таре должна храниться в местах, защищенных от прямого нагрева, попадания на тару воды, пара, кислот, щелочей, других химикатов и загрязнений.
- 4.3. Запрещается:

- ударять изделия друг о друга, о борта транспортного средства и другие твердые выступающие предметы;
- наступать и наезжать на упакованную продукцию;
- перевозить продукцию в транспортных средствах не приспособленных, и не подготовленных для перевозок.

5. Свидетельство о приемке.

5.1. Тележка соответствует рабочим чертежам и признана годной к эксплуатации.

Дата изготовления

Контролер ОТК

М.П.

6. Гарантии изготовителя.

- 6.1. Изготовитель гарантирует исправную работу тележки в течение 12 месяцев со дня отгрузки при условии соблюдения потребителем правил транспортировки, хранения и эксплуатации.
- 6.2. Изготовитель оставляет за собой право вносить изменения в конструкцию тележки не ухудшающих ее потребительских свойств.
- 6.3. За изделия с механическими повреждениями, полученными при транспортировке, изготовитель ответственности не несёт.

Изготовитель: Россия г. Н.Новгород, пр. Гагарина, д. 21/2,
помещение ПЗ

ООО “Мебель-Групп”

Тел (831) 430-52-27

Тел./факс (831) 439-39-36

E-mail: 151@151.ru web-сайт: www.rommel.ru

ООО «Мебель-Групп»

ПАСПОРТ

Тележка внутрикорпусная
с бортом

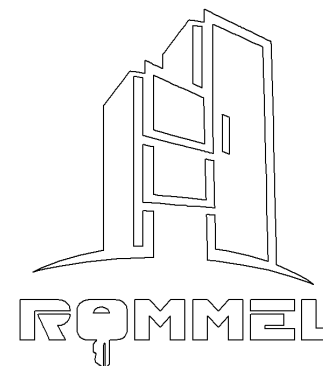

Нижний Новгород